

(

&

%

8

8

7

7

6

6

5

5

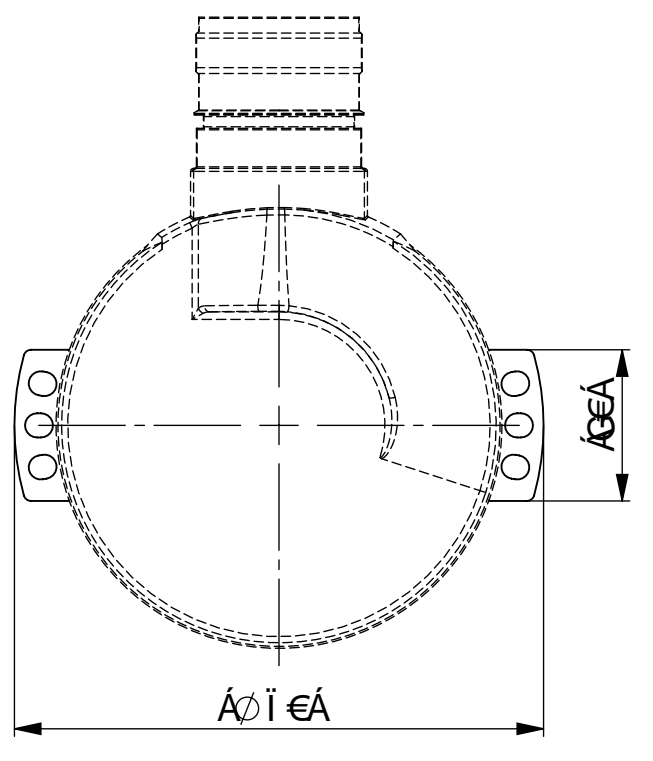
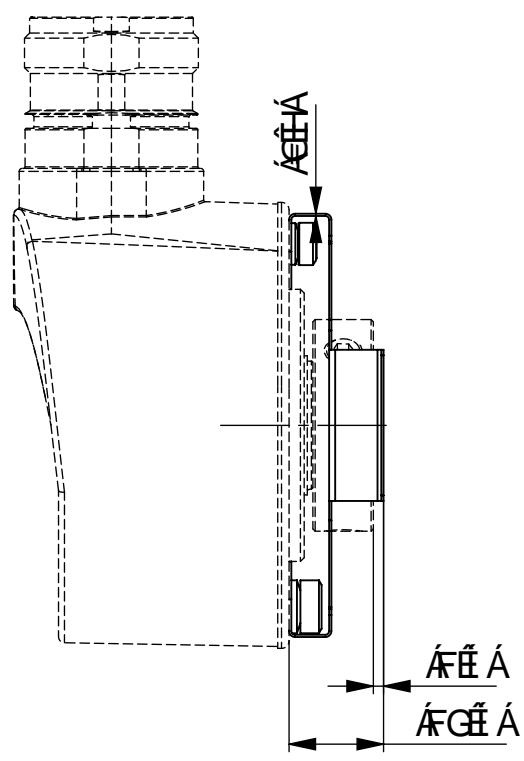
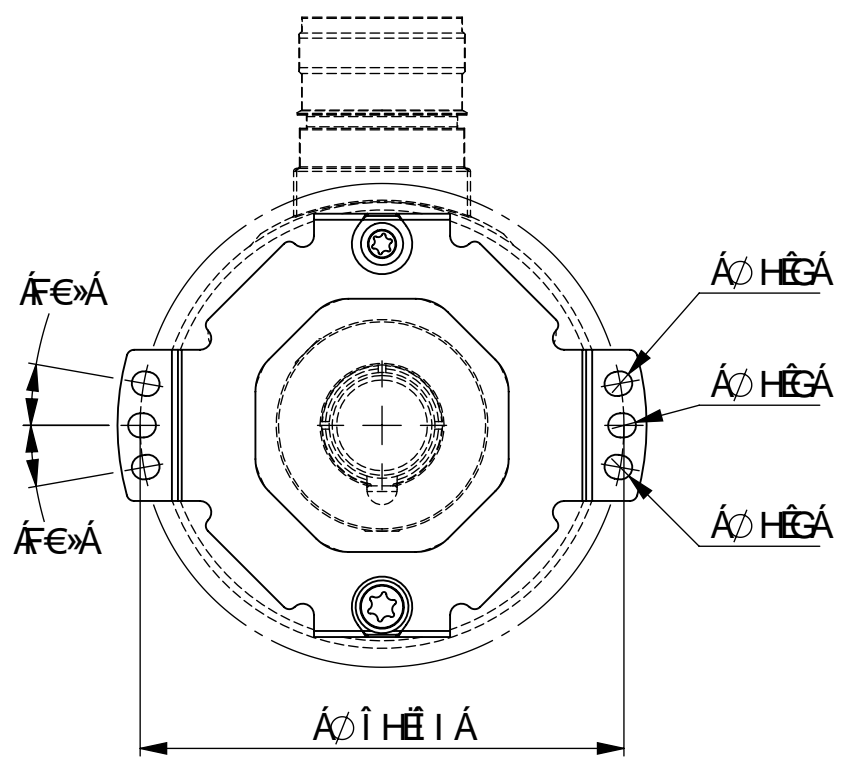

Functional Safety Product - TÜV certified -
 Toute modification est soumise à l'approbation du FSM
 All modifications must be approved by the
 Functional Safety Manager (FSM)

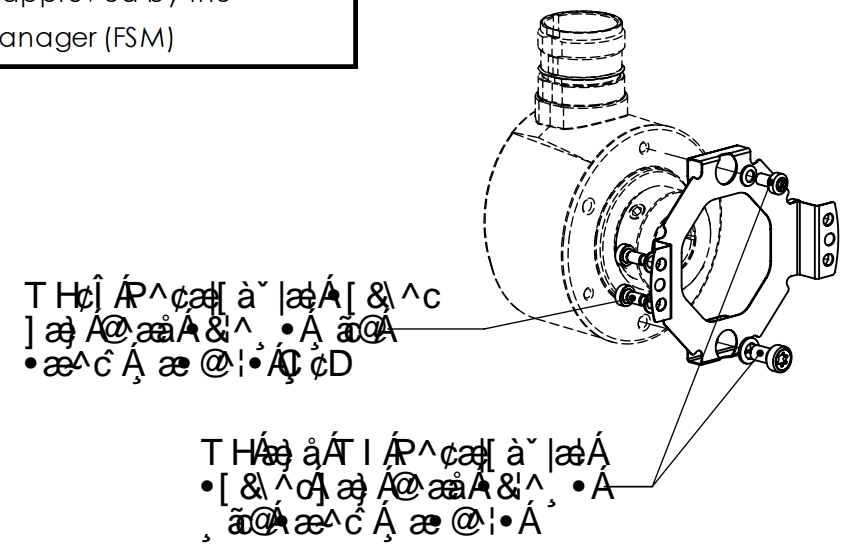

Υ Ι α λ ι α * Α ^ λ ι ^ } & κ λ α - (() # \$ * ' "

Μ Π Ο Υ Π V U Š Š Ö Ö Ä U Ü Y		 69-09B GC FG G5 G 9gd UWV 9i fcd fyb XY "f0bHyd fgy" ~zñ Y XY 7 cdYb\U[i Y 6D+\$\$((! : * + \$ % 'GF5G6C1 F : 7 Y XY I H Y : 2 ' ' f b E ' , , & \$, % (\$	
<p>ΣΥΝΘΕΣΗ ΚΑΤΑΣΤΑΣΗΣ ΚΑΤΑΣΤΑΣΗΣ</p> <p>ΠΡΟΒΛΕΨΗ ΠΡΟΒΛΕΨΗ ΠΡΟΒΛΕΨΗ ΠΡΟΒΛΕΨΗ</p> <p>ΠΡΟΒΛΕΨΗ ΠΡΟΒΛΕΨΗ ΠΡΟΒΛΕΨΗ ΠΡΟΒΛΕΨΗ</p> <p>ΠΡΟΒΛΕΨΗ ΠΡΟΒΛΕΨΗ ΠΡΟΒΛΕΨΗ ΠΡΟΒΛΕΨΗ</p>	<p>ΠΡΟΒΛΕΨΗ ΠΡΟΒΛΕΨΗ ΠΡΟΒΛΕΨΗ ΠΡΟΒΛΕΨΗ</p> <p>ΠΡΟΒΛΕΨΗ ΠΡΟΒΛΕΨΗ ΠΡΟΒΛΕΨΗ ΠΡΟΒΛΕΨΗ</p> <p>ΠΡΟΒΛΕΨΗ ΠΡΟΒΛΕΨΗ ΠΡΟΒΛΕΨΗ ΠΡΟΒΛΕΨΗ</p> <p>ΠΡΟΒΛΕΨΗ ΠΡΟΒΛΕΨΗ ΠΡΟΒΛΕΨΗ ΠΡΟΒΛΕΨΗ</p>	<p>BEI Sensors</p> <p>8 GH) % # C A 'GhUhf'7 ci d]b[</p> <p>h</p> <p>T €</p> <p>GAP 5" 8K : BC" F9J" 5</p>	<p>ΠΡΟΒΛΕΨΗ ΠΡΟΒΛΕΨΗ ΠΡΟΒΛΕΨΗ ΠΡΟΒΛΕΨΗ</p> <p>ΠΡΟΒΛΕΨΗ ΠΡΟΒΛΕΨΗ ΠΡΟΒΛΕΨΗ ΠΡΟΒΛΕΨΗ</p> <p>ΠΡΟΒΛΕΨΗ ΠΡΟΒΛΕΨΗ ΠΡΟΒΛΕΨΗ ΠΡΟΒΛΕΨΗ</p>

(

&

%